



Home Fire Escape Plan

家居火災逃生計劃

今天就擬定家居火災逃生計劃

如果今晚您家失火了，您的家人是否能安全逃生呢？在煙霧警報器響起後，每個人都必須知道該怎麼做、往哪裡去。請用幾分鐘時間與家人擬定一個家居火災逃生計劃，根據以下指示進行。



1 繪製您的自宅平面圖

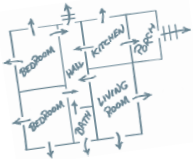

使用反面提供的網格繪製您的自宅平面圖。住宅內的每一樓都應單獨繪製一份。

2 包含所有可能使用到的緊急出口

繪出所有的門、窗以及樓梯間。這樣，您與家人會所有的逃生路線將一目了然。包含任何如車庫屋頂或門廊等助您逃生的特徵在內。

3 如可能的話，在每個房間指出兩種逃生方法

每個房間的房門為主要出口。但是，如果房門被濃煙或火焰封鎖時，指出另一逃生路線，它可能是一扇窗戶。確定住宅內的每扇窗口均可輕易打開，所有人也都知道如何通過它們安全逃生。如果窗口設有安全欄杆，安裝能快速將之解除的設備。

4 是否有人需要協助逃生？

提早決定由誰協助家中幼兒、老年人或殘障人士。幾分鐘的規劃將在緊急事件真正發生時，它將省下您寶貴的逃生時間。



5 選定一個戶外集合點

在戶外選定一個與您的住宅有安全距離並且所有人也會記得的集合點。一棵樹、一盞路燈或某個鄰居家都是好的選擇。倘若發生火災，所有人都會去這個集合點，讓人知道去向。

6 從戶外報警

不要浪費珍貴的逃生時間在自家內報警。一旦您安全脫離險境，再用手機或從鄰居家致電火警。

7 演習逃生計劃

與家裡的每一個人討論逃生計劃，大致演練一下每個房間的逃生路線。使用此演練檢查您的逃生路線，確保所有的逃生口實用、方便。每年安排兩次火災演習並記下逃生演習所需時間。火災真正發生時，您必須毫不遲疑的做出反應，因為逃生路線可能會迅速被濃煙或火焰封鎖。

請記：

- 如果可能的話，每個房間計畫兩個出口。
- 一旦逃出，不可再入。千萬不要再返回失火的大樓。
- 每年安排兩次火災演習。

如您居住在大廈內，聯絡大廈管理處索取您所處大樓的火災安全計劃。



Home Fire Escape Plan

家居火災逃生計劃

繪製您住宅的平面圖。如果可能的話，每個房間指出兩種逃生方法。

將家居火災逃生計劃貼在冰箱上或其他明顯的地方。這樣會令您牢記您的逃生計劃，也會提醒您進行計劃演習。

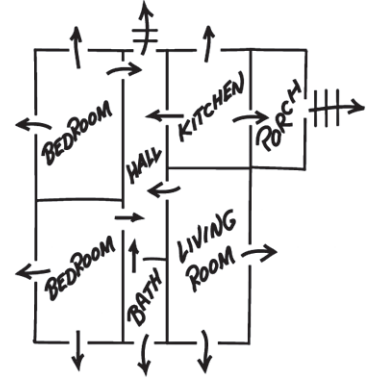

A large grid area for drawing the floor plan and escape routes.